

SAMSUNG

Soluciones centralizadas de calefacción y ACS



Ventajas de los sistemas centralizados de Samsung



Producción de agua caliente hasta 80°C.

Existen dos tipos de DVM Hydro Kit disponibles: el DVM Hydro HE ofrece agua a una temperatura intermedia de hasta 50 °C, mientras que el DVM Hydro HT, con su tecnología avanzada de doble compresión, garantiza agua hasta una temperatura de 80 °C incluso en temperaturas exteriores bajas. La solución ideal para proyectos de sustitución de calderas sin necesidad de modificar radiadores ya existentes.



Aplicación en sistemas de recuperación de calor DVM S 2

La aplicación en sistemas de recuperación de calor DVM S2 en combinación con unidades de expansión directa, permite producir agua caliente sanitaria utilizando el calor residual que se genera durante la refrigeración, lo que implica un ahorro energético sustancial durante el verano.



Mantenimiento menos invasivo y sencillo

Al reducirse drásticamente el número de equipos con respecto a las soluciones individuales, se reducen también las labores de mantenimiento y el número de unidades que podrían averiarse. Los elementos de la instalación quedan fuera de la vivienda, ubicados en las salas de máquinas del edificio, por lo que no se molesta ni se requiere el permiso del inquilino para llevar a cabo el mantenimiento y la reparación. Además, se reduce el tiempo necesario para ello al estar todos los elementos localizados en el mismo lugar.



Menor espacio y menor coste de la instalación

El coste de las soluciones centralizadas es sustancialmente menor que el de los sistemas individuales. Además, al no ser necesario ubicar elementos interiores en las viviendas, tales como hydro kits, el espacio disponible para otros usos es mayor. Samsung dispone de módulos hidráulicos de alta capacidad, que permiten reducir aún más el espacio y los costes de la instalación. DVM Hydro HE está disponible en módulos de hasta 50 kW de potencia, mientras que el DVM Hydro HT alcanza los 25 kW de potencia con un solo módulo.



Reducción del consumo eléctrico total

La potencia instalada en aplicaciones centralizadas es comparativamente muy inferior a la potencia en instalaciones individuales, debido a la consideración de un coeficiente de simultaneidad.



Producción de ACS asegurada

En instalaciones centralizadas con más de un circuito frigorífico, en caso de avería de algún equipo ningún usuario se quedaría sin cobertura de ACS, ya que solo se reduciría la capacidad térmica total.



Unidad exterior de operación silenciosa

Con la introducción de nuevas tecnologías de reducción de ruido, las unidades DVM S2 funcionan de manera silenciosa, alcanzando niveles de ruido de hasta 49 dBA* de presión sonora con el modo silencioso, disponible en tres pasos.



Hasta de 110 Pa* de presión estática disponible

La presión estática externa disponible de las unidades exteriores de DVM S2 es de 110 Pa*, lo que proporciona una mayor flexibilidad en instalaciones en las que la unidad exterior está localizada en el interior del edificio.

*Se basa en pruebas internas. El nivel de ruido se mide a 1 m de la parte delantera de la unidad exterior, en una cámara anecoica. Los resultados pueden variar según los factores ambientales o el uso individual.

*Para todos los modelos excepto AM140 (Essential, Standard), AM240 & AM260 (HEE, Standard) que llega a 80Pa.



Fácil integración con solar fotovoltaica

Utilizando el sistema de gestión DMS 2.5, es posible acumular el excedente de energía producido por los paneles fotovoltaicos aumentando la temperatura de consigna del ACS.



Posibilidad de conexión en sistemas 1:1

Conexión en sistemas 1:1 sin necesidad de incluir unidades de expansión directa.



Instalación centralizada

Control centralizado de la instalación que permite adaptar fácilmente la configuración del sistema en cuanto a horarios de funcionamiento, temperaturas de consigna, etc. si en algún momento fuese necesario.



Conexión sencilla para el control de elementos externos

El DVM Hydro se instala de forma muy fácil y rápida y se puede utilizar para varias finalidades diferentes. Incluye una variedad de conexiones para diversos dispositivos externos de entrada y salida, como sensores de temperatura del tanque de acumulación, resistencias de apoyo, válvulas de 2 y 3 vías y termostatos ambientales.



Módulo de contabilización y distribución de consumo energético

La integración del módulo PIM (MIM-B16N) permite conocer la lectura de los medidores de electricidad, agua y gas a través del control central. Además facilita datos de distribución de consumos eléctricos para la facturación a cada uno de los inquilinos utilizando el sistema de aire acondicionado.

Configuración del sistema

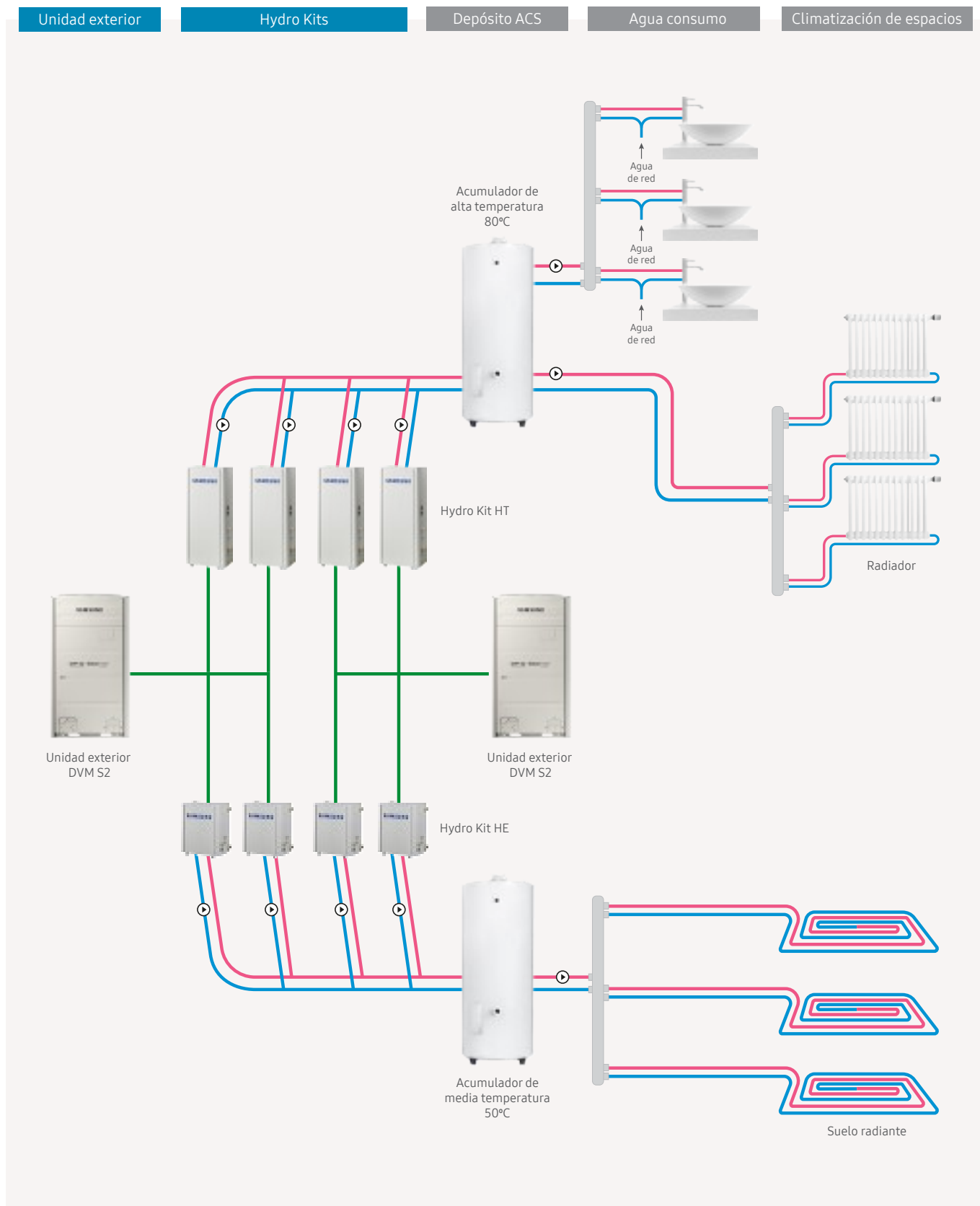

— Tubería de agua
— Tubería de refrigerante

Especificaciones



Modelo (Alta eficiencia)				AM160FNBDEH/EU	AM320FNBDEH/EU	AM500FNBDEH/EU
Alimentación			Φ, n.º, V, Hz	1Φ, 2, 220-240 V, 50 Hz	1Φ, 2, 220-240 V, 50 Hz	1Φ, 2, 220-240 V, 50 Hz
Rendimiento	Capacidad (Nominal)	Enfriamiento	kW	14,0	28,0	44,8
		Calor	kW	16,0	31,5	50,4
Potencia	Consumo (nominal)	Enfriamiento	W	10	10	10
		Calor	W	10	10	10
Intercambiador de calor	Tipo		-	PHE	PHE	PHE
	Cantidad		ea	1	1	1
	Tamaño de tubería		ø, pulgadas	PT1 (25 A)	PT1 (25 A)	PT1 1/4 (32 A)
	Caudal de agua		l/min	48	92	150
	Interruptor de caudal		l/min	20	30	50
Conexiones de tuberías	Tubería de líquido		ø, mm	9,52	9,52	12,70
			ø, pulgadas	3/8	3/8	1/2
	Tubería de gas		ø, mm	15,88	22,20	28,58
			ø, pulgadas	5/8	7/8	1 1/8
Cableado de alimentación	Cable de alimentación (L<10 m, instalación individual)		mm²	2,5	2,5	2,5
	Cable de transmisión		mm²	0,75-1,50	0,75-1,50	0,75-1,50
Refrigerante	Tipo		-	R410A (gas fluorado de efecto invernadero, GWP=2088)		
	Método de control		-	EEV	EEV	EEV
Sonido	Presión sonora ¹		dB(A)	27	28	31
Dimensiones	Peso neto		kg	29,0	33,0	40,0
	Dimensiones netas (ancho x alto x prof.)		mm	518 x 627 x 330	518 x 627 x 330	518 x 627 x 330
Intervalo de temperatura operativa	Ambiente	Enfriamiento	°C	-5,0-48,0	-5,0-48,0	-5,0-48,0
		Calor	°C	-20,0-35,0	-20,0-35,0	-20,0-35,0
		Agua caliente (enfriamiento principal, HR)	°C	-20,0-35,0 (43,0)	-20,0-35,0 (43,0)	-20,0-35,0 (43,0)
	Agua saliente	Enfriamiento	°C	5,0-30,0	5,0-30,0	5,0-30,0
		Calor	°C	20,0-50,0	20,0-50,0	20,0-50,0

HASTA 80 °C

HASTA 80 °C

HASTA 80 °C

HASTA 80 °C



Modelo (Alta temperatura)				AM160TNBFEB/EU	AM160TNBFG/EU	AM250TNBFEB/EU	AM250TNBFG/EU
Alimentación			Φ, n.º, V, Hz	1Φ, 2, 220-240 V, 50 Hz	3Φ, 4, 380-415 V, 50 Hz	1Φ, 2, 220-240 V, 50 Hz	3Φ, 4, 380-415 V, 50 Hz
Rendimiento	Capacidad (Nominal)	Enfriamiento	kW	-	-	-	-
		Calor	kW	16	16	25	25
Potencia	Consumo (nominal)	Enfriamiento	W	-	-	-	-
		Calor	W	3,1	3,1	5,0	5,0
Intercambiador de calor	Tipo		-	PHE	PHE	PHE	PHE
	Cantidad		ea	2	2	2	2
	Tamaño de tubería		ø, pulgadas	PT1 (25 A)	PT1 (25 A)	PT1 (25 A)	PT1 (25 A)
	Caudal de agua		l/min	23	23	36	36
	Interruptor de caudal		l/min	12	12	12	12
Conexiones de tuberías	Tubería de líquido		ø, mm	9,52	9,52	9,52	9,52
			ø, pulgadas	3/8	3/8	3/8	3/8
	Tubería de gas		ø, mm	15,88	15,88	15,88	15,88
			ø, pulgadas	5/8	5/8	5/8	5/8
Cableado de alimentación	Cable de alimentación (L<10 m, instalación individual)		mm²	4	2,5	4	2,5
	Cable de transmisión		mm²	0,75-1,50	0,75-1,50	0,75-1,50	0,75-1,50
Refrigerante	Tipo		-	R134A (gas fluorado de efecto invernadero, GWP=1430)			
	Método de control		-	EEV	EEV	EEV	EEV
	Carga de fábrica		kg/tCO ₂ e	2.15/3.07	2.15/3.07	2.15/3.07	2.15/3.07
	Presión sonora ¹		dB(A)	42	42	42	42
Sonido	Potencia sonora		dB(A)	-	-	-	-
	Peso neto		kg	105,0	103,5	105,0	103,5
Dimensiones	Dimensiones netas (ancho x alto x prof.)		mm	518 x 1.210 x 330	518 x 1.210 x 330	518 x 1.210 x 330	518 x 1.210 x 330
	Intervalo de temperatura operativa	Ambiente	Enfriamiento	°C	-	-	-
Calor			°C	-20-43	-20-43	-20-43	-20-43
Agua caliente (enfriamiento principal, HR)			°C	-20-43	-20-43	-20-43	-20-43
Agua saliente		Calor	°C	25-80	25-80	25-80	25-80

SAMSUNG

Siente tu bienestar. Crea tu ambiente ideal.

Más información acerca de Samsung Climate Solutions:
www.samsung.com/climate

Copyright © 2023 Samsung Electronics Air Conditioner Europe B.V. Todos los derechos reservados. Samsung es una marca comercial registrada de Samsung Electronics Co., Ltd. Las especificaciones y los diseños están sujetos a modificaciones sin previo aviso y pueden incluir información preliminar. Los pesos y medidas no métricos son aproximados. Todos los datos se consideraron correctos en la fecha de creación de este documento. Samsung no asumirá ninguna responsabilidad en caso de errores u omisiones. Algunas imágenes pueden haber sido modificadas digitalmente. Todas las marcas, productos, nombres de servicio y logotipos son marcas comerciales registradas de sus respectivos propietarios, a los cuales se reconoce por la presente.



Samsung Electronics Co., Ltd. participa en el Programa de Certificación Eurovent (ECP) para climatizadores, sistemas de caudal de refrigerante variable (VRF) y enfriadores de agua y bombas de calor (LCP-HP). Se puede consultar la validez actual del certificado: www.eurovent-certification.com

Samsung Electronics Air Conditioner Europe B.V.
Evert van de Beekstraat 310, 1118 CX Schiphol
P.O. Box 75810, 1118 ZZ Schiphol
+31 (0)8 81 41 61 00
Países Bajos

HHSEUK_026654